

# cleantex

## Caustificadora - mercerizadora Causticizing-mercerizing machine

Máquina para aumentar la hidrofiliadad del tejido plano con el consiguiente ahorro de productos para tinte. Mayor brillo del tejido tras la tinte. Tacto suave y mejor estabilidad final del tejido

*Machine for increasing the hydrophilicity of fabric thus saving dyestuff during the dyeing process. Increase of shine of fabric. Softer touch and better final dimensional stability of fabrics*

### Ancho de trabajo (mm) / Working width (mm)

1800 / 2000 / 2200 / 2400 / 2600 /  
2800 / 3000 / 3200

### Tejidos a tratar / Fabric to be processed

Tejidos de algodón y mezclas,  
poliéster para un efecto de  
decorticación

*Wovens cotton and blends,  
polyester for decorticate effect*

### Velocidad de producción / Production speed

30 - 40 mt/1'

### Número de pasos / Number of passages

Un paso con tratamiento en frío.  
One passage with cold lye bath

### Temperatura del baño de soda / Temperature of alkaline lye bath

12 / 14 °C

### Procesamientos posibles / Possible use of machine

- En discontinuo con entrada y salida correspondiente
- En continuo con línea de lavado y neutralización de soda.
- Integrada en la línea de acabado

- Off-line with its own entrance and exit in rolled batch
- In-line with a washing/neutralisation line
- Integrated into our denim finishing line

### Calidad del producto / Quality of product

*Materia prima, fabricación y tecnología enteramente hecha en Italia.*

*Raw material, manufacturing and technology all made in Italy*

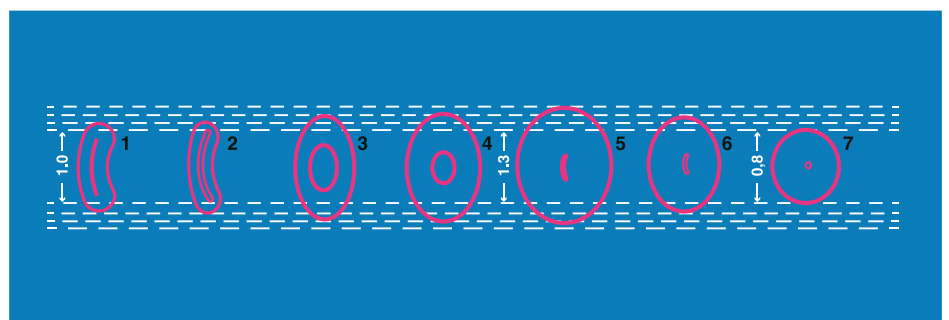

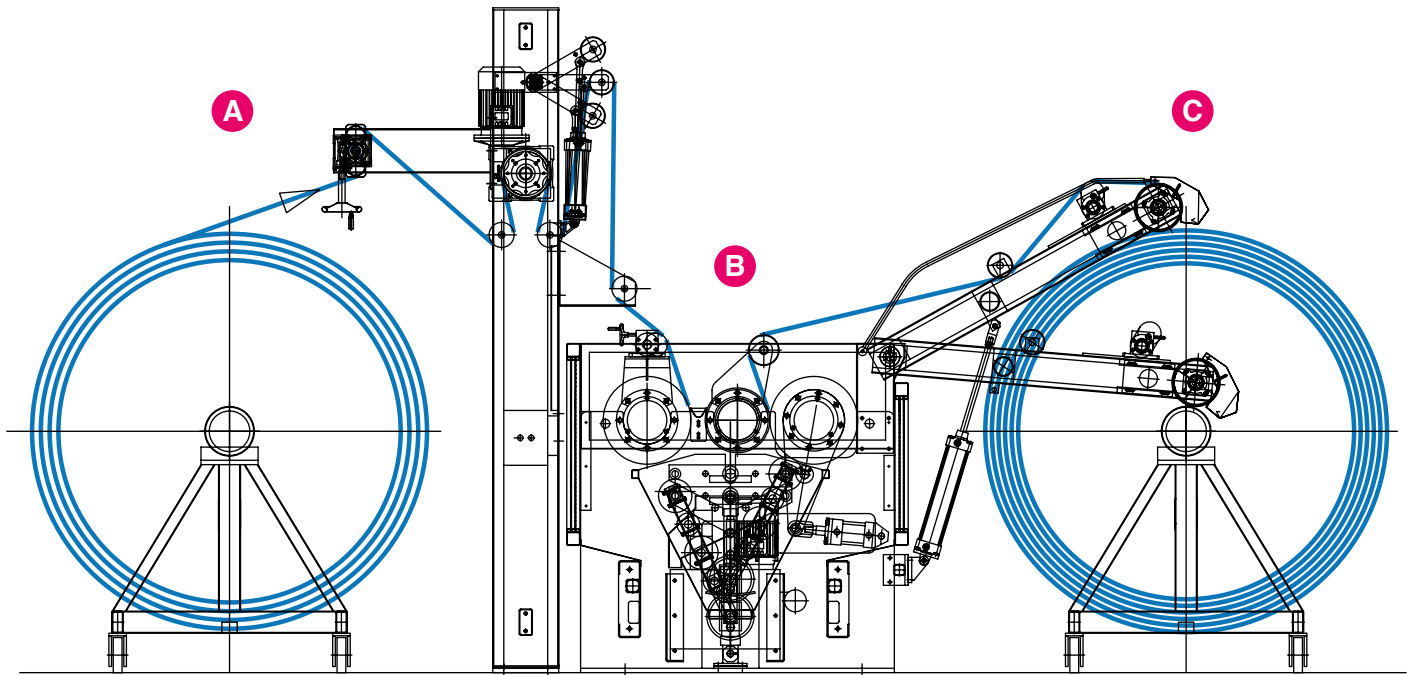

**A** Entrada en gran rollo  
*Entry frame for rolled batch*

**B** Grupo de caustificado / mercerizado  
*Causticizing-mercerizing unit*

**C** Salida bobinador  
*Winder*

## Configuraciones / Configurations

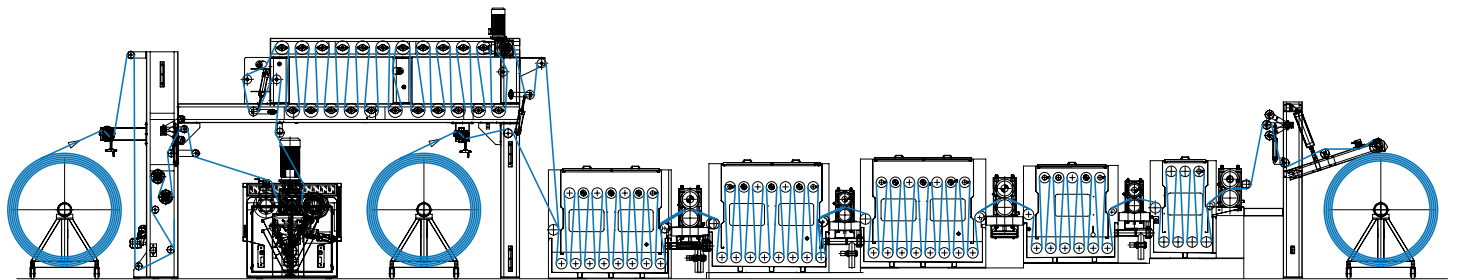

**A** Caustificadora / mercerizadora en continuo con lavado  
*Causticizing-mercerizing machine in line with washing machine*

