

# cleantex

## Sodatrice-mercerizzatrice Causticizing-mercerizing machine

Macchina per aumentare l'idrofilità del tessuto a navetta con conseguente risparmio di prodotti di tintura. Maggiore brillantezza del tessuto dopo tintura. Mano morbida e migliore stabilità finale del tessuto.

*Machine for increasing the hydrophilicity of fabric thus saving dyestuff during the dyeing process. Increase of shine of fabric. Softer touch and better final dimensional stability of fabrics.*

### Altezza di lavoro (mm) / Working width (mm)

1800 / 2000 / 2200 / 2400 / 2600 /  
2800 / 3000 / 3200

### Tessuti da trattare / Fabric to be processed

Tessuti di cotone e misti. Poliestere per un effetto di decorticazione

*Wovens cotton and blends.  
Polyester for decorticate effect.*

### Velocità di produzione / Production speed

30 - 40 mt/1'

### Numero di passaggi / Number of passages

Un passaggio con trattamento a freddo  
*One passage with cold lye bath*

### Temperatura del bagno di soda / Temperature of alkaline lye bath

12 / 14 °C

### Lavorazioni possibili / Possible use of machine

- In discontinuo con relativa entrata e uscita
- In continuo con linea di lavaggio e neutralizzazione soda

- Integrata nella linea di finissaggio
- Off-line with its own entrance and exit in rolled batch
- In-line with a washing/neutralisation line
- Integrated into our denim finishing line

### Qualità del prodotto / Quality of product

*Materia prima, costruzione e tecnologia tutta italiana  
Raw material, manufacturing and technology all made in Italy*

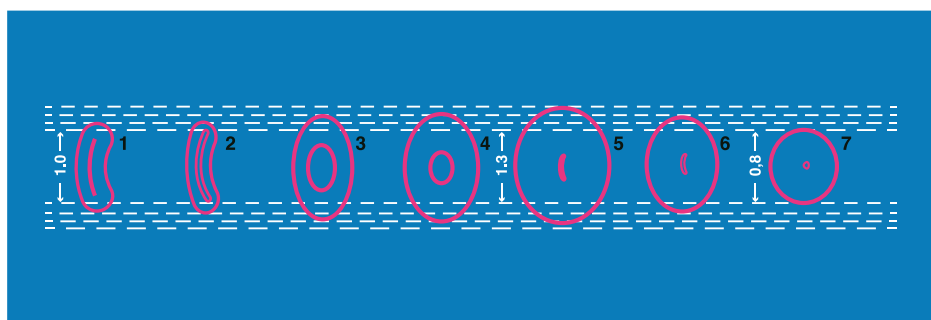

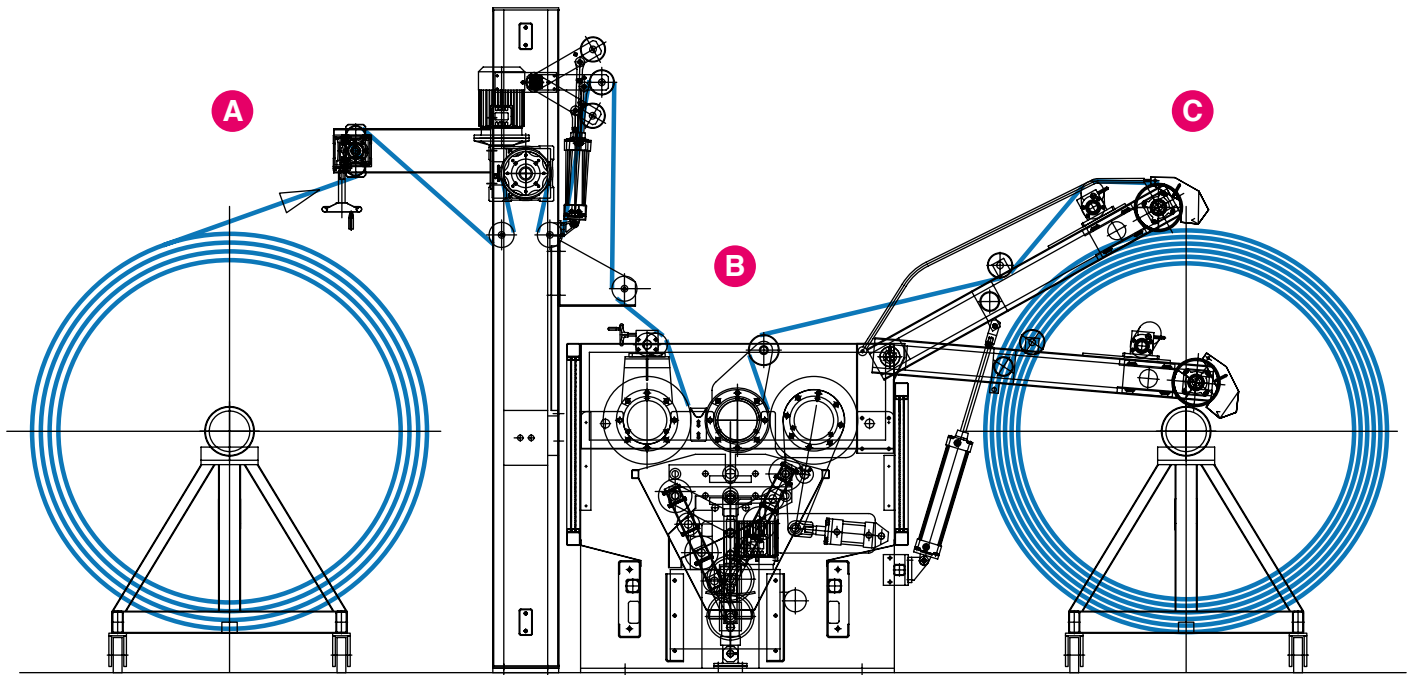

**A** Entrata grande rotolo  
*Entry frame for rolled batch*

**B** Gruppo di sodatura / mercerizzo  
*Causticizing-mercerizing unit*

**C** Uscita avvolgitore  
*Winder*

## Configurazioni / Configurations

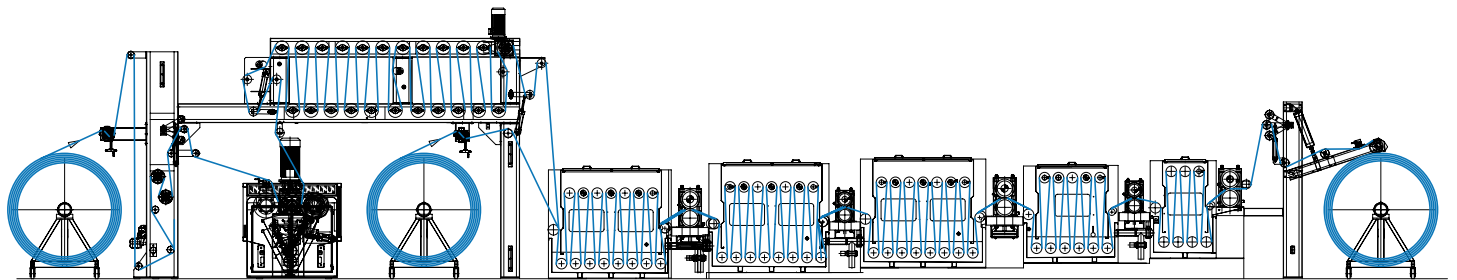

**A** Sodatrice / mercerizzatrice in continuo con lavaggio  
*Causticizing-mercerizing machine in line with washing machine*

